

CHANGING THE CARTRIDGE

Cartridge and electric connection screw
WARNING: It is essential to tighten this screw for the tool to function.

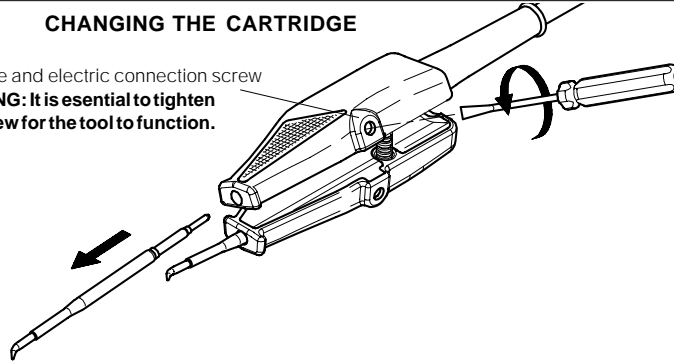

To extract the cartridge the screw needs to be unfastened and the cartridge pulled out. Insert the new cartridge and push it thoroughly. Then check that both tips of the tweezers coincide and screw it.

Afloje el tornillo de sujeción y extraiga el cartucho. Coloque el nuevo cartucho, presione a fondo comprobando que coincidan las dos puntas de la pinza. Apriete de nuevo el tornillo.

Dessérer la vis de maintien et extraire la cartouche. Mettre en place la nouvelle cartouche appuyer à fond, en vous assurant que les deux pointes de la pince coincident. Resserrer à nouveau la vis.

Lösen Sie die Feststellschraube und ziehen Sie die Kartusche heraus. Setzen Sie die neue Kartusche ein, drücken Sie sie bis zum Anschlag an, wobei Sie darauf achten, dass die beiden Pinzettenspitzen übereinstimmen. Dann ziehen Sie die Schraube wieder an.

Allentare la vite di fermo ed estrarre la cartuccia. Collocare la nuova cartuccia, pressare a fondo verificando che le due punte della pinza coincidono. Riavvitare la vite.

MANUFACTURED BY

JBC Industrias, S.A.

Ramón y Cajal, 3 - 08750 MOLINS DE REI - BARCELONA - SPAIN

Tel.: +34 93 325 32 00 Fax: +34 93 680 49 70

<http://www.jbc tools.com> e-mail: info@jbc tools.com



This product should not be thrown in the garbage.

0780344-1106

PA 1200 Micro hot tweezers cartridge range

JBC **ADVANCED**

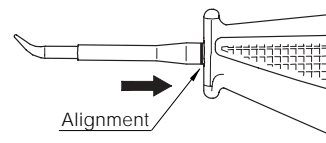

Important.

It is essential to insert the cartridge till the end for a good connection. Take the mark  as reference and check that both parts of the tweezers coincide.

Importante.

Es indispensable introducir el cartucho hasta el fondo, para conseguir una buena conexión. Utilice la marca  como referencia y compruebe que coincidan las puntas de la pinza.

Important.

Il est indispensable de bien introduire la cartouche jusqu'au fond pour obtenir une bonne connexion. Utilisez la marque  comme référence en vous assurant que les deux pointes de la pince coincident.

Wichtig.

Für eine gute Verbindung ist es ausschlaggebend, die Kartusche bis zum Anschlag einzustecken. Orientieren Sie sich dabei an der  Markierung und achten Sie darauf, dass die Pinzettenspitzen übereinstimmen.

Importante.

È indispensabile inserire la cartuccia fino in fondo per avere una perfetta connessione. Utilizzare il segno  come riferimento e verificare che le punte della pinza coincidono.

PA 1200 has an individual temperature control for each cartridge so it is supplied individually.

CARTRIDGE RANGE

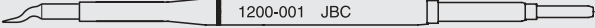
1200  **1200-001 JBC**

CHIP COMPONENTS

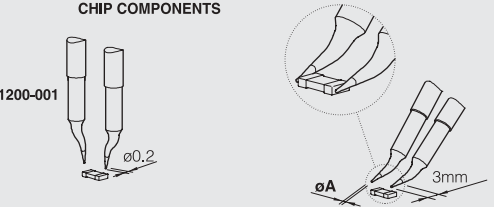

REGULAR CARTRIDGES		LEAD-FREE CARTRIDGES	
Ref.	ØA	Ref.	ØA
1200-002	0,2	1200-902	0,3
1200-006	0,5	1200-906	0,7
1200-004	0,7		

IC COMPONENTS

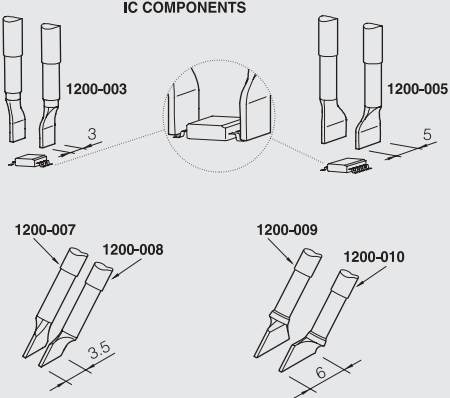

ENGLISH

Tip care

The Advanced cartridges have Long Life tips which protect against oxidization and wear.

Do not file the tips or use abrasive tools which may damage the tips protective surface coating and avoid knocking them about.

For the tips maintenance use a slightly moisted sponge (included with our stand) and for re-tinning use tip tinner/cleaner paste TT 9900 Ref. 9900000. Only deionised water (car battery water) should be used in order to wet the sponge.

ESPAÑOL

Conservación de las puntas

Las puntas de los cartuchos Advanced son de Larga Duración o sea, protegidas contra la oxidación y el desgaste.

No lime ni utilice herramientas abrasivas que puedan destruir la capa de protección superficial de la punta y evite los golpes.

Para su mantenimiento usar la esponja del soporte de la pinza, que debe estar húmeda pero no empapada de agua y para reestañar la pasta TT 9900 Ref. 9900000. Es necesario utilizar sólo agua desionizada para humedecer la esponja.

FRANÇAIS

Conservation des pannes

Les pannes des cartouches Advanced sont de longue durée, protégées contre l'oxydation et la détérioration.

Ne limez ni n'utilisez aucun outil abrasif qui pourrait détruire la couche superficielle de protection de la panne et évitez les coups. Pour sa maintenance, utiliser l'éponge légèrement humide du support du pince à dessouder et pour reétamer la pâte TT 9900 Réf. 9900000. Il est nécessaire d'utiliser de l'eau deionisée pour humidifier l'éponge.

DEUTSCH

Behandlung der Spitzen

Die Spitzen der Kartuschen Advanced sind gegen Oxidation und Abrieb geschützt und haben eine lange Lebensdauer. Keine Feilen oder sonstige die Schutzschicht der Spitze beeinträchtigende Werkzeuge verwenden und vor Schlägen schützen.

Zum Erhalt der Spitzen ist der angefeuchtete Schwamm des Entlötpinzettenständer und zur Wiederverzinnung einen Lötspitzenverzinner TT 9900 Ref. 9900000 zu benutzen. Es ist erforderlich zum Befeuchten des Schwamms nur entionisiertes Wasser zu verwenden.

ITALIANO

Conservazione delle punte

Le punte delle cartucce Advanced sono di lunga durata protette contro l'ossidazione e il degrado.

Non limare, né utilizzare utensili abrasivi che possano distruggere lo strato di protezione superficiale della punta ed evitare colpi.

Per la sua manutenzione usare la spugnetta, umida non molto bagnata, incorporata nel supporto della pinza e per ristagnare usare la pasta rattivatore di punte TT 9900 Rif. 9900000. Per inumidire la spugna è necessario usare solo acqua distillata.